

# Panasonic

Pore Cleanser  
Limpiador de poros

## Operating Instructions Instrucciones de operación

Model No. EH2571  
Modelo No. EH2571

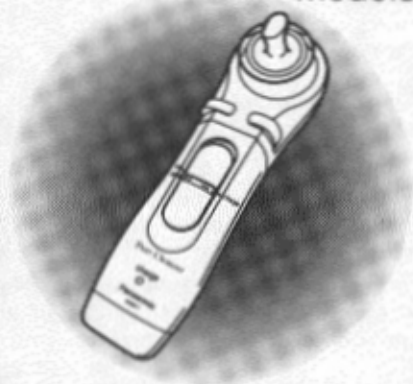

Before operating this unit, please read these instructions completely.

Antes de operar la unidad, lea por completo las instrucciones.

Thank you for purchasing the Panasonic Pore Cleanser Model No. EH2571.

Gracias por adquirir el Limpiador de poros Panasonic Modelo No. EH2571.

### Contents

▶ IMPORTANT SAFETY INSTRUCTIONS	2
▶ ADDITIONAL SAFETY RULES	3
▶ INSTALLATION INSTRUCTIONS	4
▶ OPERATING INSTRUCTIONS	5
● Parts identification	
● How to recharge	
● How to use the face cups	
● Treating your skin using suction	
▶ USER-MAINTENANCE INSTRUCTIONS	10
● How to clean the pore cleanser	
● How to remove the built-in rechargeable battery before disposal of appliance	
▶ SPECIFICATIONS	13

### Índice

▶ INSTRUCCIONES IMPORTANTES SOBRE SEGURIDAD	14
▶ NORMAS ADICIONALES SOBRE SEGURIDAD	15
▶ INSTRUCCIONES PARA LA INSTALACIÓN	16
▶ INSTRUCCIONES PARA LA OPERACIÓN	17
● Identificación de componentes	
● Método de recarga	
● Utilización de las ventosas faciales	
● Tratamiento de la piel por succión	
▶ INSTRUCCIONES PARA EL MANTENIMIENTO A CARGO DEL USUARIO	22
● Higiene del limpiador de poros	
● Extracción de la batería recargable incorporada antes de disponer del instrumento.	
▶ ESPECIFICACIONES	25

# IMPORTANT SAFETY INSTRUCTIONS

When using electrical appliances, especially when children are present, basic safety precautions should always be followed, including the following:  
**READ ALL INSTRUCTIONS BEFORE USING**

**DANGER** To reduce the risk of electrocution:

1. Do not install recharger where it can fall or be pulled into a tub or sink. Always return hand unit to recharger after using.
2. Do not place recharger in or drop into water or other liquid.
3. Never reach for recharger that has fallen into water. Unplug immediately.
4. Before charging the appliance, wipe off any moisture from the appliance and recharger. Always handle with dry hands.
5. Always charge the appliance in a cool, dry place.
6. Except when charging, always unplug the recharger from the electrical outlet.
7. Unplug the recharger before cleaning.

**WARNING** To reduce the risk of burns, electrocution, fire or injury to persons:

1. Not for use by children. Close supervision is necessary when this appliance is used near children or invalid.
2. Use this appliance only for its intended use as described in this manual. Do not use attachments not recommended by the manufacturer.
3. Never operate this appliance if it has a damaged cord or plug, if it is not working properly. If it has been dropped, damaged or the recharger has been dropped into water return the appliance to a service center for examination and repair.
4. Keep the cord away from heated surfaces. Do not wrap the cord around the appliance.
5. Never use while sleeping.
6. Never insert an object into any opening.
7. Do not operate where aerosol (spray) products are being used or where oxygen is being administered.
8. Periodically inspect the wall unit for secure mounting.
9. Do not use an extension cord with this appliance.
10. Do not use this appliance with a damaged or broken cup, as facial injury may occur.

**SAVE THESE INSTRUCTIONS**

# ADDITIONAL SAFETY RULES

- This personal care product is designed to remove excess oil and dirt on the face and nose area by application of a slight amount of suction. It is important that you exercise care when using this product in order to achieve satisfactory results and to reduce the risk of breaking capillaries beneath the skin surface. Depending on your complexion, you may notice purple spots or some skin discoloration as you first learn to use this product which will usually disappear within two to three days. This is dependent upon the length of time you apply the suction on a particular area of your face. If you are concerned about how your skin will react, we suggest that you test the product on a part of your face or neck that is not normally exposed.

If discoloration occurs, discontinue use of the product.

## WARNING

1. Do not hold either cup in one area, apply and quickly remove the cap.
2. Take care to limit the length of time you use the Pore Cleanser (up to one minute around the nose and about four minutes on the cheeks, chin, and forehead)

## CAUTION

**Purple spots or discoloration may appear on your skin.**

- When using the nose cup, take care to use it only on the nose area. Do not stop at any one point when using the cup.
- When using the face cup do not slide cup from one area of the face to another, remove from face and reapply to another area. Apply the face cup for no longer than two seconds at each spot on your skin.
- Do not use the Pore Cleanser around your eyes, head, hairline border or on areas of thin skin.
- Do not use the Pore Cleanser on pimples blemishes, sunburned or broken skin or any skin inflammations.
- If you have sensitive skin, take care not to use the Pore Cleanser on the same point more than twice.



Do not use on areas marked . 

**If you use the Pore Cleanser soon after washing it with water, the suction force may be too strong, causing purple spots or scars to appear on your skin.**

- After washing the Pore Cleanser, turn it on and leave it running for about 30 seconds. Then wipe the water from inside the Pore Cleanser before using again.

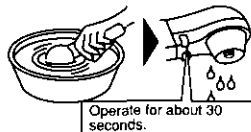

# INSTALLATION INSTRUCTIONS

**DANGER** To reduce risk of death by electric shock, do not install recharger where unit can fall into a tub or sink.

## How to use the wall mount

The recharger can be hung on the wall using wood screws.

1. Select an appropriate location on the wall where the screws can go in. Install only where recharger cannot reach tub, sink, or shower.
2. Attach the wall mount to the wall as shown in the figure below, with the wood screws, making sure that the arrow points up.
3. Slide the recharger grooves into the wall mount until it clicks in as shown in the figure below.

To remove the recharger from the wall mount, slide the recharger upward.

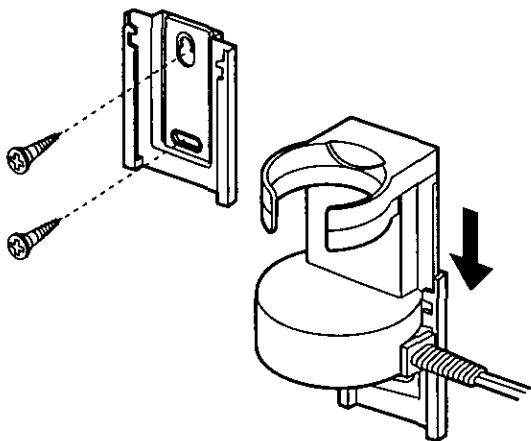

**Caution** When taking the main body out of the recharger, make sure to lift it straight up to avoid detaching the recharger from the wall mount and causing injury.

**Precaución** Cuando retire la unidad principal del cargador, asegúrese de levantarla derecha y con cuidado para evitar que el cargador se desprenda del montaje mural y se produzcan daños.

# OPERATING INSTRUCTIONS

## Parts Identification

### Main Body (EH2571)

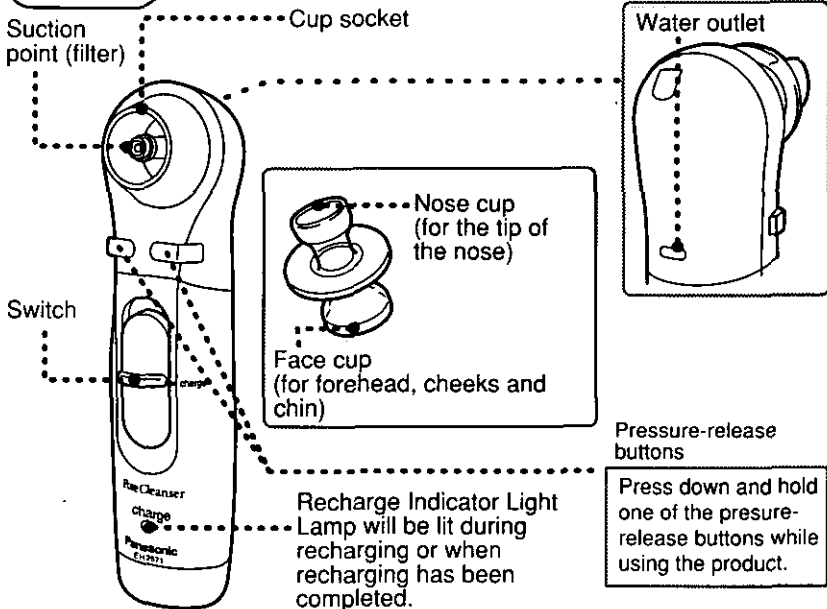

### Recharger (With automatic voltage adjustment) (RE6-01)

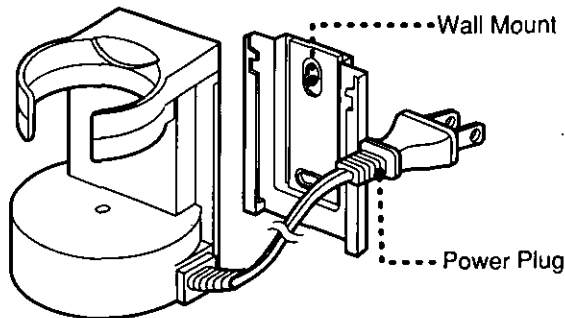

### Accessories



Screws

## How to Recharge

- Before using this product for the first time or if product has not been charged within six (6) months make sure to recharge it.

**1** Insert the power plug into the power outlet.

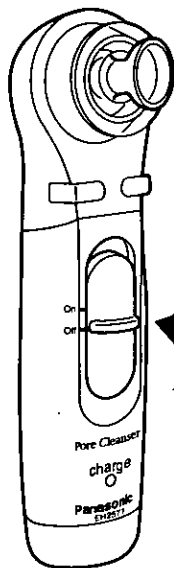
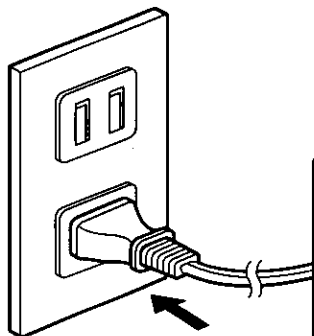

**2** Make sure the switch is in the OFF position during recharging. When recharging, check that the recharge indicator light is on.

If the switch is ON, recharging will not start.

**3** Insert the product into the recharger.

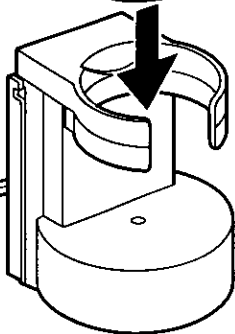

Always recharge for at least (8) hours. Each recharge will provide enough energy to use the product for about four skin treatments (assuming total of five minutes use each time.) You can always store your Pore Cleanser in the recharger to maintain full power capacity. The Pore Cleanser cannot be overcharged.

## How to use the face cups

Before using the Pore Cleanser for the first time, practice pulling the cup off the skin on the area of your upper arm.

- When pulling the face cup off the skin, try to use a twisting motion of the wrist.

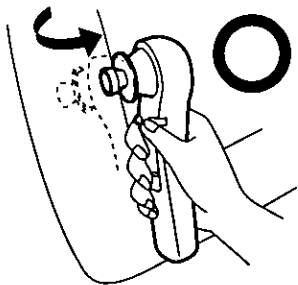
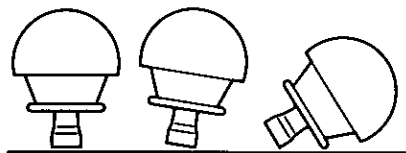

- If you remove the cup from the skin without using a twisting motion, the cup may be difficult to pull off and skin discoloration may result.

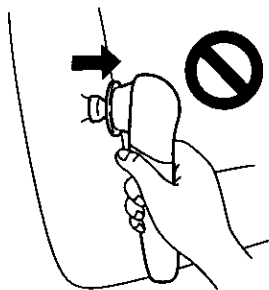

- Take care not to let the cup slip off while it is operating.

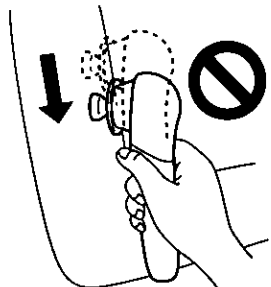

# Treating Your Skin Using Suction

## Points

Nose cup

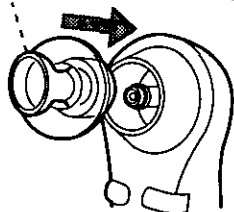

\*Unless you cover the release hole, suction will not work.

Face cup

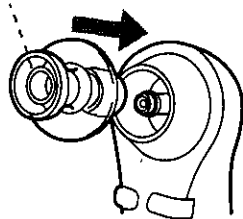

- For best results the pores of the skin should be well opened. For this reason it is a good idea to perform your skin care routine during or just after a bath or shower. The heat of the hot water will tend to open your pores.
- We recommend that skin care with suction be performed two or three times a week.
- If you find the cup doesn't pull off smoothly from your skin, let go of your hold of the pressure-release button. (The cup will come off easily.)

- 1** Remove any make-up from your face. Apply small amount of water on your face. Do not use when your skin is coated with cleansing lotion or facial soap.
- 2** Attach the cup socket, making sure that the nose cup is facing outward. Then turn the switch on.
- 3** Press the pressure-release button with your finger and move the Pore Cleanser slowly around the tip of the nose, as shown by the arrows. (See the picture on the next page)
- 4** Fit the cup with the face cup side facing outward, then turn the switch on again.
- 5** Pressing the pressure-release button down with your finger, move the Pore Cleanser over face from the center to the outside as shown by the arrows. (See the picture on the next page)
- 6** Rinse your face, and apply moisturizing lotion or any other skin conditioner that you normally use.



## Around the tip of the nose with the nose cup

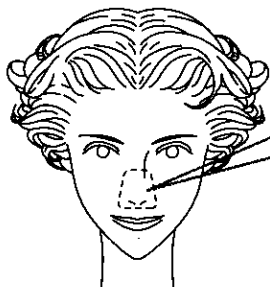

1. Wet your skin slightly with a little water.
2. Apply the Pore Cleanser around the tip of your nose by sliding it to the direction above.
3. Continue for approx. one minute to treat the entire lower area of your nose.

If your complexion or skin is prone to marking, use the face cup.

## Forehead, cheeks, and chin



- With the face cup fitted, apply the product around your face. Do not slide, always lift from skin using a twisting motion.
- Continue for approx. four minutes to treat the entire face area.

## How to work with the face cup



Repeat the action of sucking up the skin and releasing it at a steady rhythm.

# USER-MAINTENANCE INSTRUCTIONS

After using the Pore Cleanser both the main body and the cup can be washed using water.

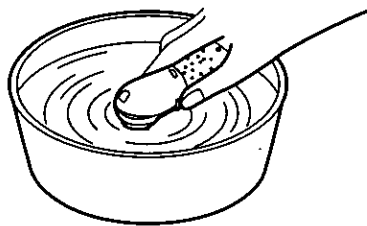

- 1** Put some water (warm if you like) in a washbowl. Do not use hot water (over 70°C(150°F))

Note: The pressure-release button must be kept pressed while cleaning.  
\* Do not use detergent.

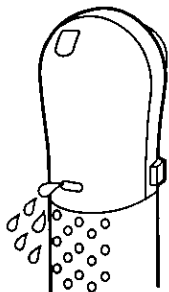

- 2** Remove the cup, soak the suction point in the water, and clean for approximately 15 seconds while keeping the pressure-release button pressed.

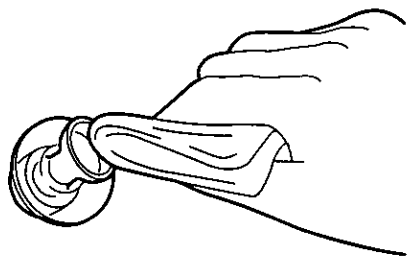

- 3** Pull the main body out of the water, keeping the switch on for about 30 seconds to allow water to drain from the main body.

- 4** Wipe the main body and the cup with facial tissues or cotton swabs, taking particular care to clean carefully inside the cup.

# How to Clean the Pore Cleanser

## ■ Suction point (filter)

Turn the switch off and remove any accumulated dirt using a toothbrush or similar tool like cotton swab.

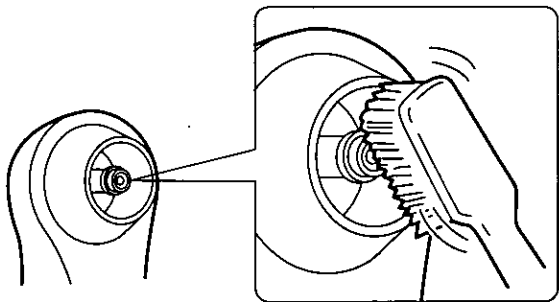

## ■ Recharger

### WARNING

- To reduce the risk of electric shock, unplug recharger from wall outlet before cleaning.
- Do not perform any cleaning or maintenance procedure other than those mentioned. For other service, contact your nearest qualified service center.

Clean the recharger using a cloth and soapy water and dry well before start to use again.

\* Do not use detergent to avoid the risk of discoloration, deterioration, or cracking.

Do not use thinners or benzene.

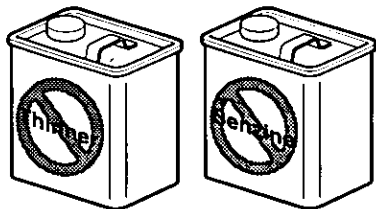

## Caution

Do not charge the appliance where the temperature is below 0°C(32°F) or above 40°C(104°F), where it will be exposed to direct sunlight or a heat source or where there is excessive moisture.

Use only the recharger supplied with the appliance. Dry the appliance completely before setting it in the recharger.

Keep the recharger away from water and handle it only with dry hands.

Do not use an extension cord to connect the recharger to an outlet.

Do not submerge the hand unit for a long time.

Wash the hand unit in tap water. Do not use salt water, detergent or boiling water.

Store the recharger in a dry area, where it will be protected from damage.

Do not place any metal objects like coins and paper clips on the recharger as they will become warm.

Use only the included recharger RE6-01 to charge EH2571.

**ATTENTION:** The product you have purchased is powered by a nickel cadmium battery which is recyclable. At the end of its useful life, under various state and local laws it is illegal to dispose of this battery in your municipal waste stream. Please call 1-800-8-BATTERY for information on how to recycle this battery.



## How to remove the built-in rechargeable battery before disposal of appliance.

The battery in this appliance is not intended to be replaced. The procedure described below is intended only for removal of the battery for the purpose of proper disposal. Discard the appliance after the battery has been removed.

**WARNING** Do not attempt to replace the battery for the purpose of reusing the appliance. This could result in the risk of fire or electric shock.

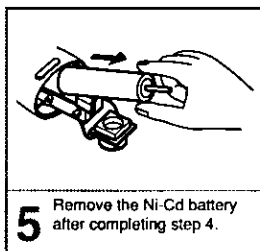
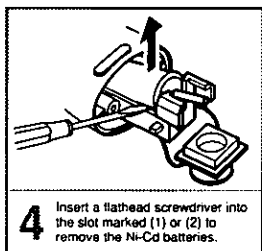
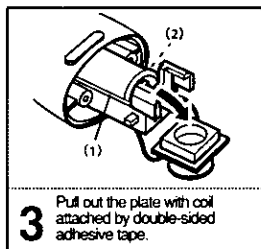
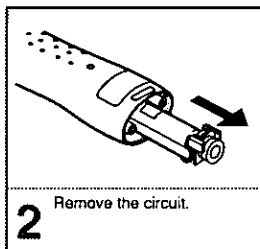
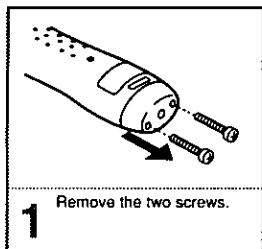

## Specifications

Power source : 100 - 120/220 - 240 V AC, 50 - 60 Hz

Motor voltage : 1.2 V DC

Charging time : 8 hours

# INSTRUCCIONES IMPORTANTES SOBRE SEGURIDAD

Cuando utilice instrumentos eléctricos, en especial en presencia de niños, tome siempre precauciones de seguridad básicas, incluyendo las siguientes:

## LEA TODAS LAS INSTRUCCIONES ANTES DE COMENZAR LA UTILIZACIÓN

### **PELIGRO** Para reducir el riesgo de electrocución:

1. No instale el cargador en un sitio desde donde se pueda caer o ser arrastrado a una bañera o pileta. Siempre reponga la unidad portátil en el cargador después de usarla.
2. No coloque el cargador en el agua u otro líquido ni lo deje caer en ellos.
3. No tome nunca el cargador cuando se haya caído al agua. Desenchufe de inmediato.
4. Antes de cargar el instrumento, elimine la humedad que pudiera haber en él y en el cargador. Manéjelos siempre con las manos secas.
5. Cargue siempre el instrumento en lugar fresco y seco.
6. Con excepción del momento de la carga, desenchufe siempre el cargador de la toma eléctrica.
7. Desenchufe el cargador antes de limpiarlo.

### **ADVERTENCIA** Para reducir el riesgo de quemaduras, electrocución, incendio o daños personales:

1. Los niños no deberían utilizar este instrumento. Se requiere un control estricto para utilizar el instrumento cerca de niños o personas inválidas.
2. Utilice este instrumento sólo para el fin al que está destinado, según se describe en el presente manual. No añada accesorios no recomendados por el fabricante.
3. No opere el instrumento en caso de que el cable o el enchufe estén dañados, si no opera correctamente. En caso de que hubiera sufrido una caída accidental, daños, o que el cargador hubiera caído al agua, lleve el instrumento al servicio técnico para su examen y reparación.
4. Aleje el cable de las superficies calientes. No lo enrosque alrededor del instrumento.
5. No lo utilice mientras duerme.
6. No inserte ningún objeto en las aberturas.
7. No lo ponga en operación cuando se utilicen instrumentos en aerosol (spray) o cuando se administre oxígeno.
8. Verifique con frecuencia la unidad mural para cerciorarse de que la instalación sea segura.
9. No utilice un cable prolongador para este instrumento.
10. No utilice este instrumento con una ventosa dañada o quebrada porque podría producir daños faciales.

## GUARDE ESTAS INSTRUCCIONES

# NORMAS ADICIONALES SOBRE SEGURIDAD

- Este instrumento para el cuidado personal está diseñado para eliminar el exceso de aceite y polvo del rostro y de la zona de la nariz, mediante la aplicación de una pequeña dosis de succión. Es importante que tenga cuidado cuando utilice este instrumento, con el objeto de lograr resultados satisfactorios y reducir el riesgo de romper los capilares ubicados debajo de la superficie de la piel. Mientras aprende a utilizar este instrumento y de acuerdo con su tipo de cutis, es probable que advierta puntos morados u otro tipo de decoloración de la piel, los cuales suelen desaparecer en dos o tres días. Ello depende de la cantidad de tiempo que aplique la succión en una región del rostro determinada. Si le preocupa la posible reacción de su piel, le sugerimos probar el instrumento en una parte del rostro o del cuello que no esté expuesta normalmente.

En caso de que se produzca la decoloración, suspenda el uso del instrumento.

## ADVERTENCIA

1. No mantenga una ventosa en una zona, aplíquela y retírela con rapidez.
2. Cerciérese de limitar el uso del limpiador de poros (hasta un minuto alrededor de la nariz y unos cuatro minutos sobre las mejillas, el mentón y la frente).

## PRECAUCIÓN

**Es posible que aparezcan en su piel puntos morados o que sufra cierta decoloración.**

- Cuando utilice la ventosa nasal, cuide de utilizarla sólo en la región de la nariz. No se detenga en ningún punto cuando la utilice.
- Cuando utilice la ventosa facial, no la deslice de una región del rostro a otra: retírela y vuelva a aplicarla en otra zona. Aplique la ventosa facial en cada punto de la piel durante no más de dos segundos.
- No aplique el limpiador de poros alrededor de los ojos, en la cabeza, en el límite con la cabellera, o en zonas de piel delgada.
- No aplique el limpiador de poros sobre barros, manchas, quemaduras del sol o piel quemada, así como tampoco en inflamaciones de la piel.
- Si tiene piel sensible, cuide de no utilizar el limpiador de poros en el mismo punto más de dos veces.

**En caso de que aplique el limpiador de poros rápido después de haberlo lavado con agua, es probable que la fuerza de succión sea excesiva y cause la aparición de puntos morados o cicatrices en la piel.**

- Una vez lavado el limpiador de poros, enciéndalo y déjelo en funcionamiento durante unos 30 segundos. Luego, elimine el agua del interior antes de volver a utilizarlo.

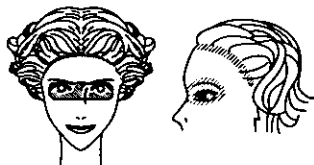

No lo aplique en las zonas marcadas 

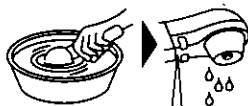

Opere el limpiador durante unos 30 segundos.

# INSTRUCCIONES PARA LA INSTALACIÓN

**PELIGRO** Para reducir el riesgo de muerte por electrocución, no instale el cargador en aquellos lugares desde los cuales se pueda caer a una bañera o pileta.

## Utilización del montaje mural

Es posible colgar el cargador en la pared por medio de tornillos para madera.

1. Elija una ubicación adecuada en la pared, que los tornillos puedan atravesar. Realice la instalación sólo donde el cargador no alcance la bañera, la pileta o la ducha.
2. Fije el montaje mural a la pared tal como indica la figura presentada a continuación, por medio de los tornillos para madera, y cerciórese de que la flecha apunte hacia arriba.
3. Deslice las ranuras del cargador en el montaje mural hasta que el cargador enganche tal como muestra la figura que aparece a continuación.

Para retirar el cargador del montaje mural, deslícelo hacia arriba.

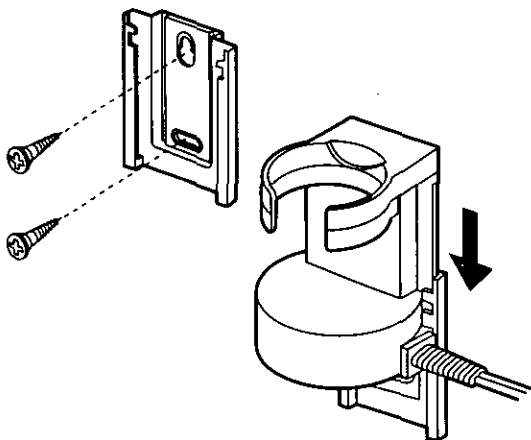



# INSTRUCCIONES PARA LA OPERACIÓN

## Identificación de componentes

### UNIDAD PRINCIPAL (EH2571)

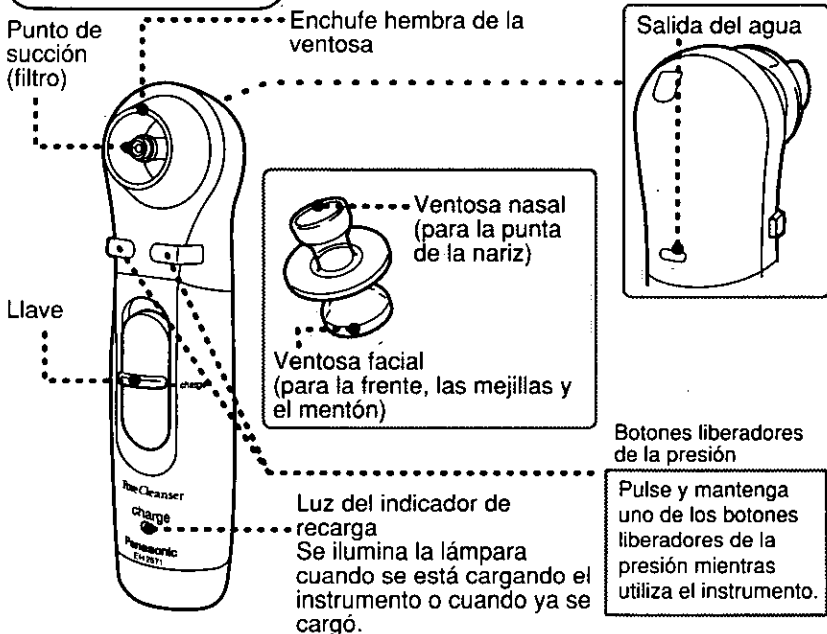

### Cargador (Con ajuste de tensión automático) (RE6-01)

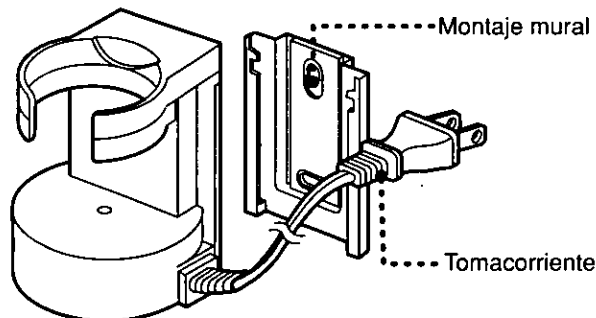

### Accesorios



## Método de recarga

● Antes de utilizar este instrumento por primera vez, o en caso de que no lo haya cargado en seis (6) meses, asegúrese de recargarlo.

**1** Inserte el tomacorriente en la toma eléctrica.

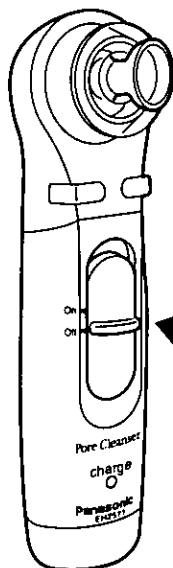
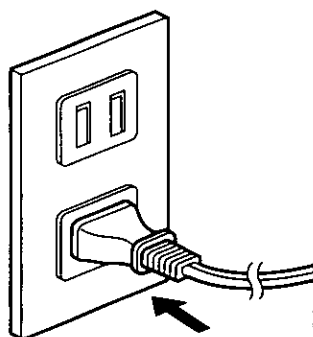

**2** Verifique que la llave esté en posición OFF (apagado) durante la **recarga**. Cuando recargue, verifique que la luz del indicador de recarga esté encendida.

Si la llave está en ON (encendido), no comenzará la recarga.

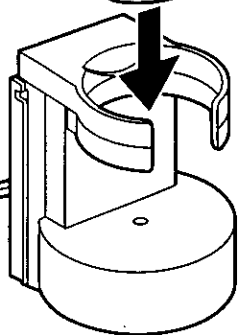

**3** Inserte el instrumento en el cargador.

El lapso de recarga debe ser siempre de al menos ocho (8) horas. Cada recarga proporciona la energía suficiente para utilizar el instrumento para cuatro tratamientos de la piel aproximadamente (suponiendo un total de cinco minutos de uso por vez). Es posible guardar el limpiador de poros siempre en el cargador, para conservar toda la capacidad energética. No es posible sobrecargar el limpiador de poros.

## Utilización de las ventosas faciales

Antes de utilizar el limpiador de poros por primera vez, practique retirando de un tirón la ventosa de la piel en la región de la parte superior del brazo.

- Cuando retire de un tirón la ventosa facial de la piel, pruebe con un movimiento de torsión de la muñeca.

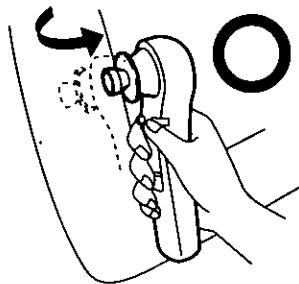
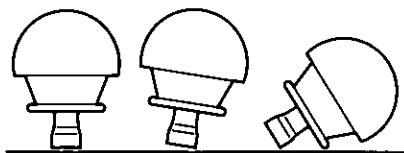

- Si retira la ventosa de la piel sin hacer el movimiento de torsión, es probable que la tarea resulte difícil y se produzca una decoloración de la piel.

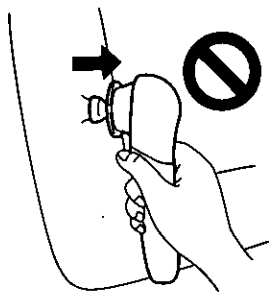

- Cuide de no permitir que la ventosa resbale mientras dura la operación.

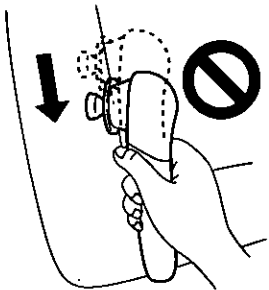

# Tratamiento de la piel por succión

## Puntos

- Para obtener mejores resultados, los poros de la piel deben estar bien abiertos. Por este motivo, es una buena idea ejecutar la rutina del cuidado de la piel durante el baño o ducha, o inmediatamente después de ello. El agua caliente tiende a abrir los poros.
- Recomendamos realizar el cuidado de la piel por succión dos o tres veces por semana.
- Si advierte que la ventosa no se despega suavemente de la piel, suelte el botón liberador de la presión. (La ventosa se quita fácilmente.)

Ventosa nasal

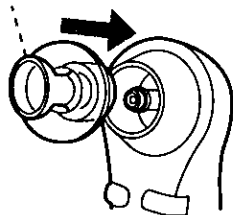

\*No hay succión si no se cubre el orificio de liberación.

Ventosa facial

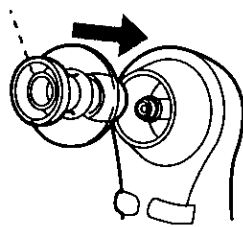

- 1** Retire todo el maquillaje del rostro. Aplique una pequeña cantidad de agua. No lo utilice en caso de haberse aplicado loción limpiadora o jabón facial.
- 2** Coloque el enchufe hembra de la ventosa, verificando que la ventosa nasal mire hacia fuera. Luego, lleve la llave a la posición ON.
- 3** Pulse el botón liberador de la presión con el dedo y mueva con lentitud el limpiador de poros alrededor de la punta de la nariz, tal como indican las flechas. (Ver la figura de la página siguiente.)
- 4** Ajuste la ventosa con la cara de la ventosa facial hacia fuera y luego, vuelva la llave a la posición de encendido.
- 5** Pulsando el botón liberador de la presión con el dedo, mueva el limpiador de poros por el rostro desde el centro hacia fuera, tal como indican las flechas. (Ver la figura de la página siguiente.)
- 6** Enjuáguese el rostro y aplique loción humectante o cualquier otro acondicionador de la piel que utilice normalmente.

## Alrededor de la punta de la nariz con la ventosa nasal



1. Humecte apenas la piel con un poco de agua.
2. Aplique el limpiador de poros alrededor de la punta de la nariz, deslizándolo en el sentido arriba indicado.
3. Continúe aproximadamente un minuto para tratar toda la región inferior de la nariz.

Si su cutis o piel tiende a marcarse, utilice la ventosa facial.

## Frente, mejillas y mentón



- Con la ventosa facial instalada, aplique el instrumento alrededor del rostro. No deslice; levante de la piel con un movimiento de torsión.
- Continúe aproximadamente cuatro minutos para tratar toda la zona del rostro.

## Modo de trabajo con la ventosa facial



Repita la acción de succionar la piel y soltarla a un ritmo fijo.

## INSTRUCCIONES PARA EL MANTENIMIENTO A CARGO DEL USUARIO

Después de utilizar el limpiador de poros, es posible lavar con agua tanto el cuerpo principal como la ventosa.

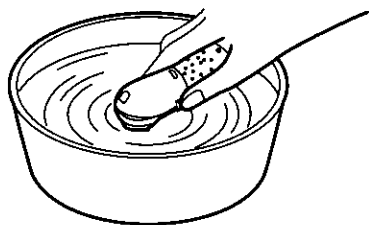

- 1** Coloque agua (tibia, si lo desea) en un recipiente. No utilice agua caliente (más de 70° C (150 °F))

Nota: Se debe mantener pulsado el botón liberador de la presión mientras dura la limpieza.

\* No utilice detergente.

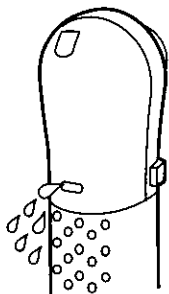

- 2** Retire la ventosa, sumerja el punto de succión en agua y limpie durante aproximadamente unos 15 segundos, mientras mantiene pulsado el botón liberador de la presión.

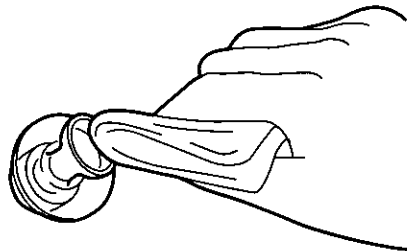

- 3** Retire el cuerpo principal del agua y mantenga la llave activada durante unos 30 segundos para permitir que el agua se escurra del cuerpo principal.

- 4** Seque el cuerpo principal y la ventosa con toallitas faciales o hisopillos de algodón, cuidando en especial de limpiar el interior de la ventosa.

## Higiene del limpiador de poros

### ■ Punto de succión (filtro)

Coloque la llave en posición Off (apagado) y elimine todo el polvo que se hubiere acumulado, por medio de un cepillo de dientes o herramienta similar, tal como un hisopillo de algodón.

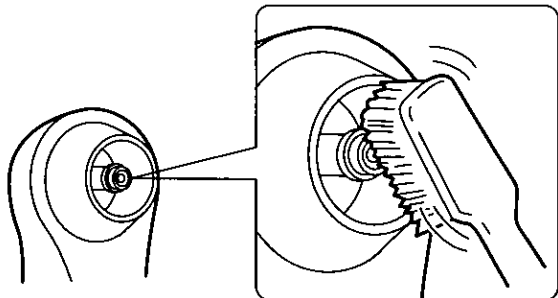

### ■ Cargador

## ADVERTENCIA

- Para reducir el riesgo de descarga eléctrica, desconecte el cargador de la toma de la pared antes de efectuar la limpieza.
- No realice procedimientos de limpieza ni mantenimiento que no sean los mencionados. Para otro servicio de mantenimiento, comuníquese con el centro de servicio técnico calificado más próximo a su domicilio.

Limpie el cargador con un paño y agua jabonosa, y séquelo bien antes de volver a usarlo.

\*No utilice detergente para evitar el riesgo de decoloración, deterioro o rajaduras.

No utilice diluyentes ni bencina.

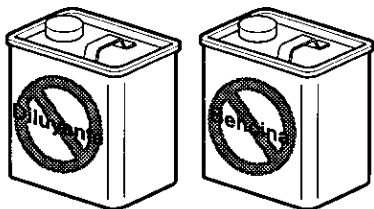

## Precaución

No cargue el instrumento donde la temperatura sea inferior a los 0° C (32° F) o superior a los 40° C (104° F), donde esté expuesto a la luz solar directa, a una fuente de calor o donde haya excesiva humedad. Utilice sólo el cargador que está incluido con el instrumento. Séquelo por completo antes de colocarlo en el cargador.

Mantenga el cargador lejos del agua y manéjelo sólo con las manos secas.

No utilice un cable prolongador para conectar el cargador a una toma. No sumerja la unidad portátil demasiado tiempo.

Lave la unidad portátil con agua de la canilla. No utilice agua salada, detergente ni agua hirviendo.

Guarde el cargador en lugar seco, donde no se pueda dañar.

No coloque objetos metálicos tales como monedas, sujeta papeles, en el cargador porque toman temperatura.

Para cargar el EH2571, utilice exclusivamente el cargador RE6-01 que se incluye.

## ATENCIÓN:

El instrumento que ha adquirido se alimenta con una batería de níquel cadmio reciclable. Una vez cumplida su vida útil, en virtud de diversas disposiciones estatales y regionales, es ilegal desechar esta batería en el sistema municipal de desechos. Sírvase llamar al 1-800-8-BATTERY para conocer la información relativa a la forma de reciclar esta batería.



## Extracción de la batería recargable incorporada antes de disponer del instrumento.

La batería de este instrumento no está diseñada para ser reemplazada. El procedimiento que se describe a continuación sólo apunta a la extracción de la batería para los fines de la disposición correcta. Deseche el instrumento una vez retirada la batería.

## ADVERTENCIA

No intente reemplazar la batería a los fines de reutilizar el instrumento. Esto podría causar un riesgo de incendio o descarga eléctrica.



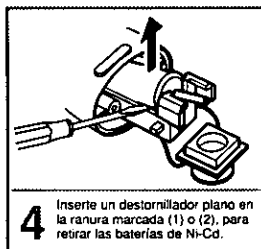
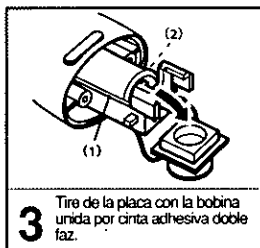
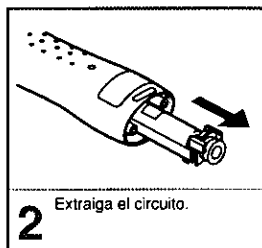
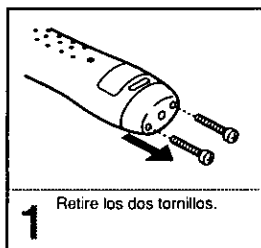

## Especificaciones

Fuente de alimentación:

100 – 120/220 – 240 V, CA, 50 – 60 Hz

Tensión del motor: 1,2 V CC

Tiempo de carga: 8 horas

**- MEMO -**

**- MEMO -**

IN USA CONTACT:  
PANASONIC PERSONAL AND PROFESSIONAL  
PRODUCTS COMPANY  
Appliance Products Division  
One Panasonic Way 4A-3  
Secaucus, NJ 07094

IN PUERTORICO CONTACT:  
PANASONIC SALES COMPANY  
DIVISION OF MATSUSHITA ELECTRIC OF PUERTO  
RICO, INC.  
San Gabriel Industrial Park  
65th Infantry Avenue KM9.5  
Carolina, Puerto Rico 00630